

iFlight Borg G4 AIO (RX) 接线图

基本参数:

飞控基本参数:

输入电压: 1S 支持LiHV电池
 外形尺寸: 30*30mm±1
 孔位尺寸: 25.5*25.5mm±0.5
 重量: 4g±0.5g
 主控: STM32G473
 陀螺仪: iCM42688
 气压计: 无
 模拟OSD: AT7456E
 黑匣子容量: 16MB
 电机输出: 4电机
 I2C: 不支持
 BEC: 5V 3A
 LED灯带: 支持
 蜂鸣器: 无
 图传协议: 支持DJI MSP/Smartaudio/IRC Tramp/HDZero
 Uart: 4*UART (UART1, UART2, UART3, UART4)
 UART1: SUBS
 UART2: GPS/接收机或其他需要串口的设备
 UART3: 内置ELRS接收机
 UART4: 高清图传

接收机基本参数:

主控 (MCL): ESP8285
 射频芯片 (RF): SX128X
 接收机类型 (Telemetry Type): 2.4GHz
 遥测功率 (Telemetry Power): 100mW (20dBm)
 低噪声放大器 (LNA): 有
 固件名称: iFlight 2.4GHz RX
 Lua脚本名称: iFlight 2.4GHz
 温度补偿 (TCXO): 有

固件:
 Betaflight: iFLIGHT_BORG_G4_AIO
 电调固件: C-X-5 - Bluejay_0.19_96kHz
 接收机固件: iFlight 2.4GHz RX

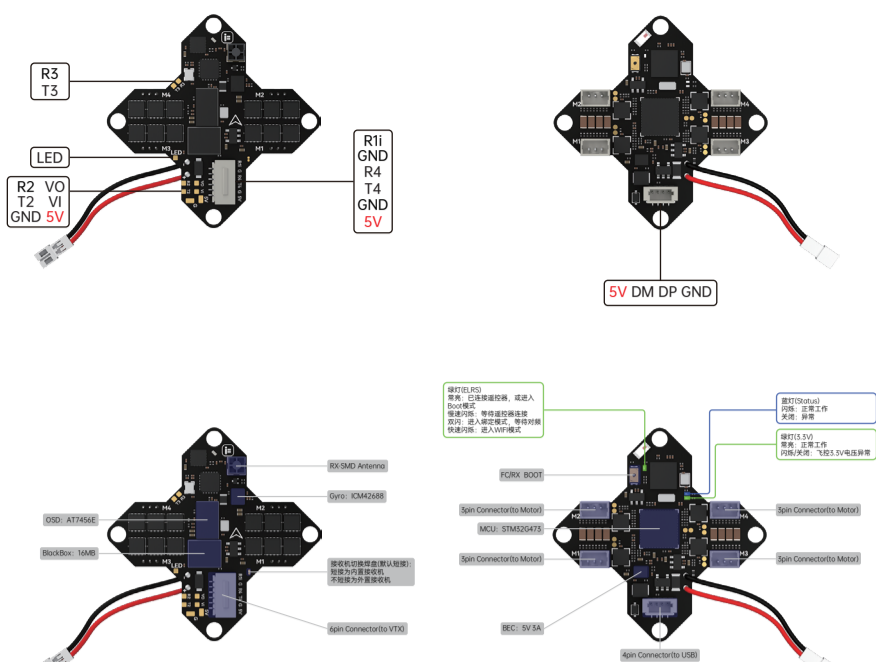

使用DJI遥控器/SUBS协议

Firmware Target: iFLIGHT_BORG_G4_AIO

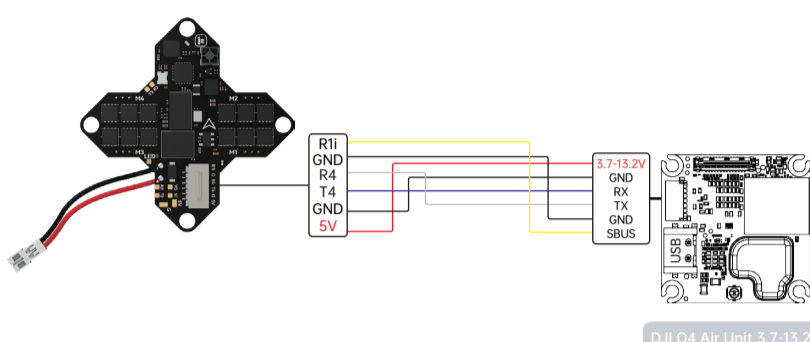

UART	波特率	数据位	停止位	校验	模式
UART0	115200	8	1	无	禁用
UART1	115200	8	1	无	禁用
UART2	115200	8	1	无	禁用
UART3	115200	8	1	无	禁用
UART4	115200	8	1	无	禁用

接收机

串行接收机 (通过 UART) 接收机模式

必须将接收机对应的 UART 设置为“数字串行接收机”(在 端口 页面)

从下拉列表中选择正确的数据格式, 如下:

SUBS 串行数字接收机协议

- 在Betaflight 4.4版本下开启天空端OSD须在端口界面天空端信号线连接的端口号外设置位置选择VTX(MSP+Displayport)
- 使用DJI遥控器时, 存在两种不同的协议, 详细解释与使用如下
 当使用sbus baud fast模式时, 眼镜内的协议页面需要设置为Sbus Baud Fast, 而飞控则进入Betaflight的CLI界面, 输入“set sbus baud fast=ON”输入“save”保存, 则为使用sbus_baud_fast的模式。
- 使用普通SBUS模式时, 眼镜内的协议页面需要设置为普通, 而飞控则进入Betaflight的CLI界面, 输入“set sbus_baud_fast=OFF”输入“save”保存, 则为不使用sbus_baud_fast的模式。

使用其他遥控器 (TBS/ELRS) CRSF协议

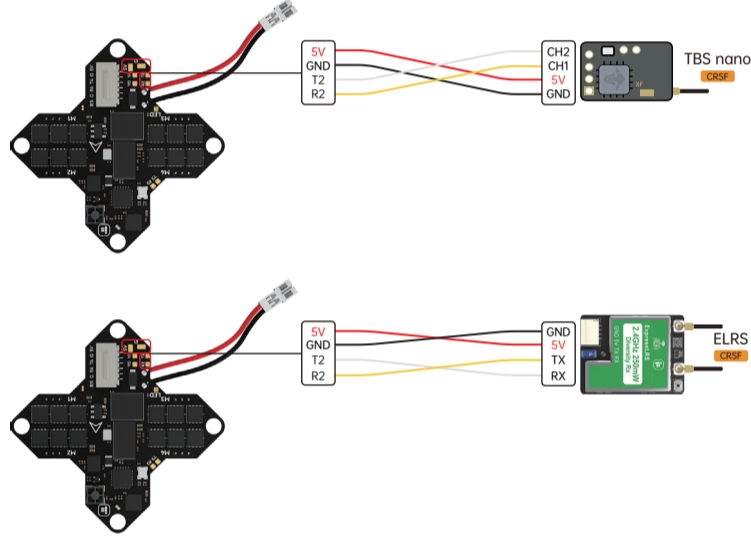

UART	波特率	数据位	停止位	校验	模式
UART0	115200	8	1	无	禁用
UART1	115200	8	1	无	禁用
UART2	115200	8	1	无	禁用
UART3	115200	8	1	无	禁用
UART4	115200	8	1	无	禁用

接收机

串行接收机 (通过 UART) 接收机模式

必须将接收机对应的 UART 设置为“数字串行接收机”(在 端口 页面)

从下拉列表中选择正确的数据格式, 如下:

CRSF 串行数字接收机协议

TELEMETRY 遥测输出

LED/USB转接板

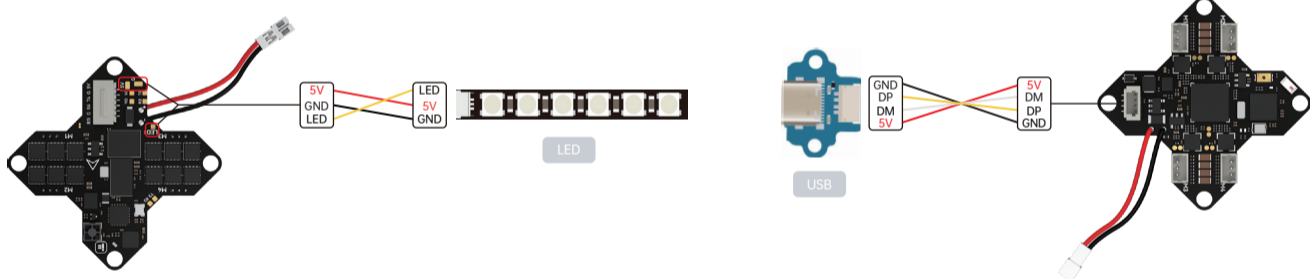

图传/摄像头

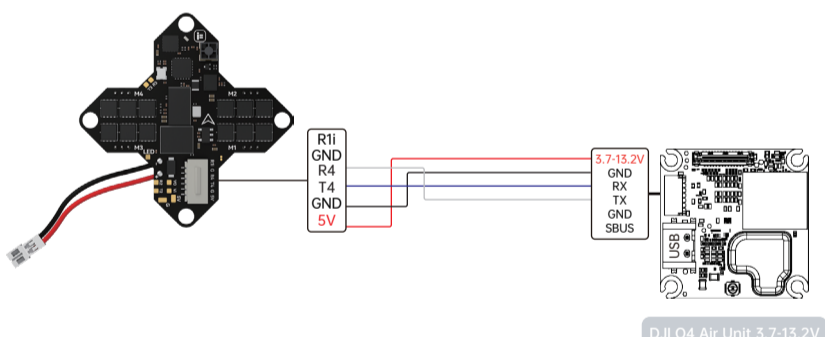

标识符	设置/MSP	串行数字接收机	遥测输出	传感器输入	外设
USB VCP	115200	禁用	禁用	禁用	禁用
UART1	115200	禁用	禁用	禁用	禁用
UART2	115200	禁用	禁用	禁用	禁用
UART3	115200	禁用	禁用	禁用	禁用
UART4	115200	禁用	禁用	禁用	禁用

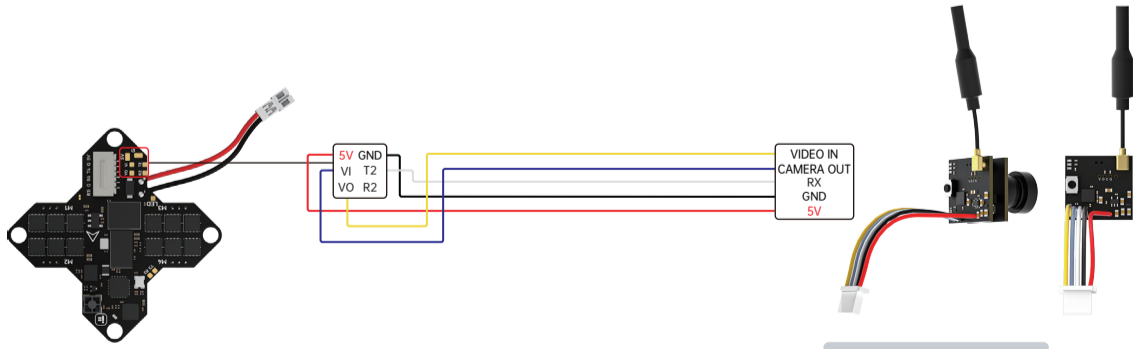

标识符	设置/MSP	串行数字接收机	遥测输出	传感器输入	外设
USB VCP	115200	禁用	禁用	禁用	禁用
UART1	115200	禁用	禁用	禁用	禁用
UART2	115200	禁用	禁用	禁用	图传(IRC Tramp)
UART3	115200	禁用	禁用	禁用	禁用
UART4	115200	禁用	禁用	禁用	图传(IRC Tramp)

尺寸/孔位

